

Group A: Tuomo Tammenpää—Time Capsules – concepts for cross-eon communication

日期：2018/10/15（一）

記錄者：廖子宏

學員人數：

課程紀錄：（約 300 字）

請記錄老師每一個課程階段的說明，操作步驟、學員遇到的困難及排解方式及回饋。

- tuomo 自介
amateur 業餘玩家 有點類似斜槓青年
- 做過的 project
 1. 駁進去玩偶裡面 給他們新生命 去重新再創造玩偶
 2. 用不同顏色的玩偶去模擬出不同人種的 DNA 狀況
 3. 用檸檬去發電 在台灣科教館
 4. secret message 把你的信轉譯成別人看不懂的文字去傳遞

DIY 可以讓你不停在錯誤中學習，然後讓你越來越強大

到底甚麼算是科技？根據不同的年代對於科技的定義都不同

在石器時代，會磨石頭就算是一個科技的表現

但現在的科技通常是電子電機等資訊產業的代稱

我們要怎麼知道石頭可以留存到很久以後？

- 底特律世紀盒 (Detroit_Century_Box)
https://translate.google.com/translate?hl=zh-TW&sl=en&u=https://en.wikipedia.org/wiki/Detroit_Century_Box&prev=search
- 埃及象形文字 也是某種為了傳遞訊息而存在的文字
<https://zh.wikipedia.org/wiki/圣书体>

你會收到怎樣的訊息？還有為什麼會收到

materials / symbols / size / place / action

腦力激盪時間：

每個人在一張便利貼寫下一個想法

Group A: Tuomo Tammenpää—Time Capsules – concepts for cross-eon communication

2018 playground 工作坊紀錄

思考一下什麼樣的材質能夠留存多久？50 年？500 年？5000 年？50000 年？

那在什麼樣的地方可以被保存最久？

再過了 50 年？500 年？5000 年？50000 年？他還能有什麼樣的動作？

- 回家作業：

思考一下今天腦力激盪的點子 可以怎麼影響你完成你的時空膠囊

可以是任何形式

也可以自己帶喜歡的材料來

備註：

如若有需要協助的部分（翻譯、教材列印、器材協助……等等），請同時在紀錄上說明並口頭通知服務台工作人員。

Group A: Tuomo Tammenpää—Time Capsules – concepts for cross-eon communication

日期：2018/10/16（二）

記錄者：廖子宏

學員人數：5人

課程紀錄：（約300字）

請記錄老師每一個課程階段的說明，操作步驟、學員遇到的困難及排解方式及回饋。

課程一開始，老師先詢問學員們，經過昨夜的沈思有沒有想到要呈現的方式是什麼？

有學員的想法是一個愛情的項鍊，寶石以摩斯密碼的方式發光，訴說著穿越時空的愛戀。

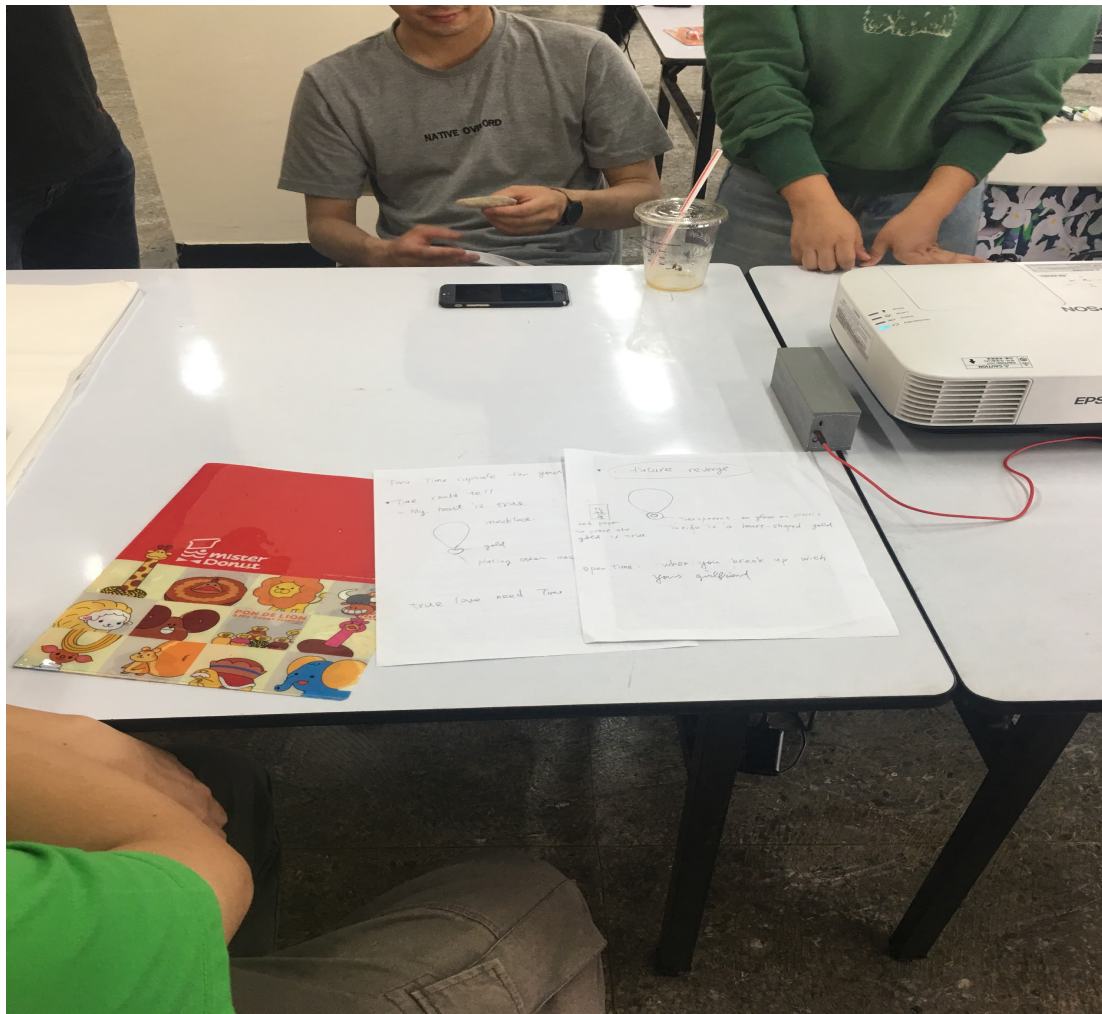



還有學員是想到曾經台灣跟巴拉圭交好時，巴拉圭總統便設立了一個蔣介石雕像在當地，而且巴拉圭的位置其實跟台灣剛好對應在地球的另一端，所以希望可以讓在巴拉圭的雕像和在桃園慈湖的雕像進行溝通。

接下來開始進入實作部分，老師跟我們講解介紹石頭上的電路設計圖

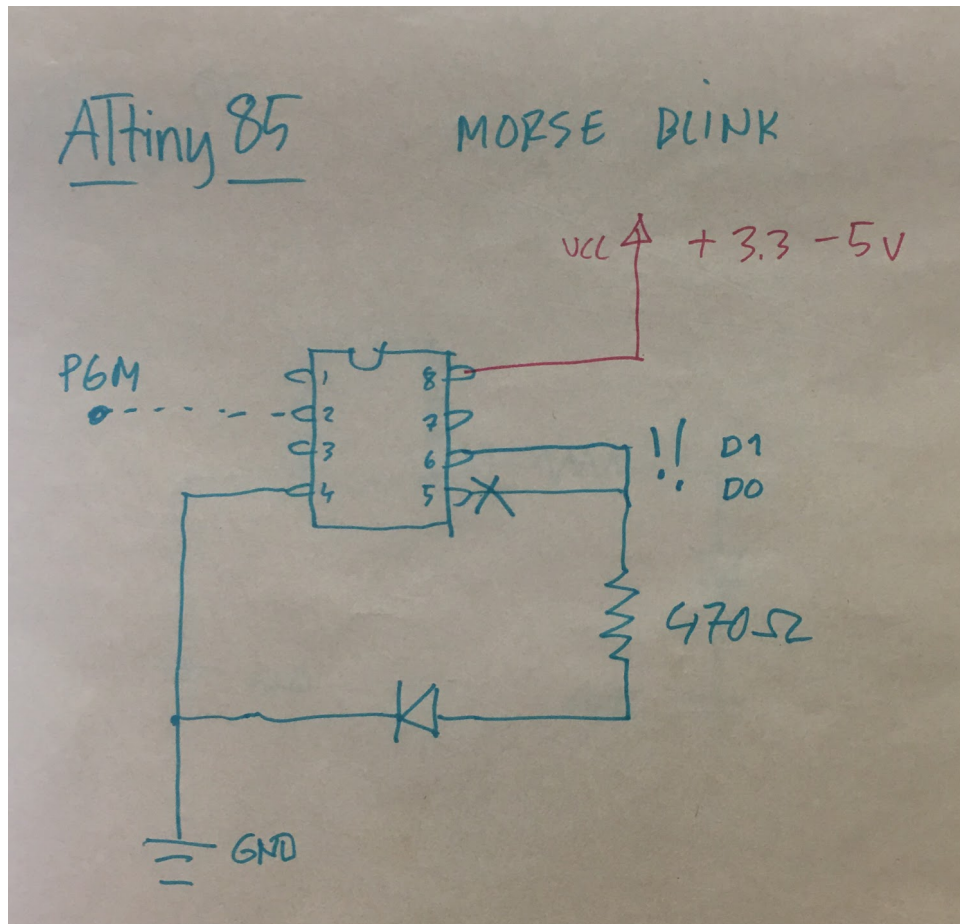

之後就開始進入各自實作的部分，大家選石頭，
畫設計圖規劃零件要怎麼放與需要刻畫什麼圖案或文字，



Group A: Tuomo Tammenpää—Time Capsules – concepts for cross-eon communication
2018 playground 工作坊紀錄





Group A: Tuomo Tammenpää—Time Capsules – concepts for cross-eon communication

日期：2018/10/17（三）

記錄者：廖子宏

學員人數：5 人

課程紀錄：（約 300 字）

請記錄老師每一個課程階段的說明，操作步驟、學員遇到的困難及排解方式及回饋。
今天就繼續做完昨天沒做完的作品，
中午 12:00 時，讓學員們集合去認識新組員



備註：

如若有需要協助的部分（翻譯、教材列印、器材協助……等等），請同時在紀錄上說明並口頭通知服務台工作人員。

下午開始，老師教我們做另一個時空膠囊的製作方式
用一塊圓形的 PCB 版（老師做的）



稍微講解一下電路後，就一個元件、一個元件帶著我們裝上去實作
最後完成會放置在陶罐裡封存





最後剩下就是大家自主完成的時間